







IEC-SYMBOLS

- | | |
|--|---|
|  Achtung, Gebrauchsanweisung lesen |  Schutzklasse BF |
|  Wechselstrom |  Schutzisoliert |
|  Gefahr des elektrischen Schocks. Nicht öffnen |  Gefahr – Rauchen verboten |
|  Dieses Gerät enthält elektrische und/oder elektronische Komponenten, die gemäß EC-Richtlinie 2002/96/EC über Elektro- und Elektronik-Altgeräte (WEEE) der Wiederverwertung zugeführt werden müssen. | |

WICHTIGE SICHERHEITSMABNAHMEN

Bei der Verwendung von elektrischen Geräten müssen immer grundsätzliche Sicherheitsvorkehrungen getroffen werden. Vor der Verwendung die gesamte Bedienungsanleitung lesen. Wichtige Informationen werden folgendermaßen hervorgehoben:

- GEFAHR** Wichtige Sicherheitsinformationen über Gefahren, die schwere Verletzungen oder Tod nach sich ziehen können.
- WARNUNG** Wichtige Sicherheitsinformationen über Gefahren, die schwere Verletzungen zur Folge haben können.
- VORSICHT** Informationen zur Vermeidung von Produktbeschädigungen.
- HINWEIS** Informationen, auf die Sie besonders achten sollten.

Wichtige Sicherheitsmaßnahmen finden sich überall in dieser Anleitung; beachten Sie besonders alle Sicherheitsinformationen.

VOR DER VERWENDUNG DIE GESAMTE ANLEITUNG LESEN.

DIESE ANWEISUNGEN AUFBEWAHREN.**ALLGEMEINE GEFAHREN- UND WARNHINWEISE**

Um die Sicherheit der Installation, des Zusammenbaus und des Betriebs zu gewährleisten, MÜSSEN Sie die folgenden Anweisungen beachten:

GEFAHR–RAUCHEN VERBOTEN **▲ GEFAHR**

- **GEFAHR-Gefahr des elektrischen Schocks. Nicht auseinander nehmen.** Die DeVilbiss iFill Sauerstoff-Füllstation enthält keine Benutzer-wartbaren Teile. Wenn das Gerät gewartet werden muss, wenden Sie sich bitte an Ihren Sunrise Medical Fachhändler oder an ein autorisiertes Service Center.
- **GEFAHR-Feueregefahr. Nicht schmieren.** Achten Sie darauf, dass Öl oder Schmierfett von Ihren Händen oder anderen Quellen nicht mit dem Regler oder dem Ventilanschluss in Berührung kommt. Diese Lösungen sind u.U. entzündlich und können zu Verletzungen führen.
- **GEFAHR-Halten Sie die Sauerstoff-Füllstation wenigstens 1,6 m (5') von heißen Zündquellen oder offenen Flammen entfernt.** Halten Sie einen Abstand von mindestens 15 cm (6") zwischen dem Gerät und Wänden, Vorhängen oder anderen Objekten, die den ordnungsgemäßen Luftstrom in und aus Ihrer Sauerstoff-Füllstation beeinträchtigen könnten, ein. Die Sauerstoff-Füllstation ist so aufzustellen, dass Luftschadstoffe und Rauchgase vermieden werden.
- **GEFAHR-Sauerstoff verursacht rasche Verbrennung.** Rauchen ist nicht gestattet, wenn Ihre Sauerstoff-Füllstation in Betrieb ist oder wenn Sie sich in der Nähe einer Person aufhalten, die sich einer Sauerstofftherapie unterzieht. Halten Sie die Sauerstoff-Füllstation wenigstens 1,6 m (5') von heißen Zündquellen oder offenen Flammen entfernt.
- **GEFAHR-Kanüle nicht ablegen, während die Gasflasche Sauerstoff abgibt.** Hohe Sauerstoffkonzentrationen können eine rasche Verbrennung verursachen.

▲ WARNUNG

- **Bevor Sie dieses Gerät installieren, zusammenbauen oder inbetriebnehmen, müssen Sie zunächst diese Bedienungsanleitung und das Etikett auf der Sauerstoffflasche sorgfältig durchlesen.** Wenn Sie die Warnungen, die Vorsichtshinweise oder die Anleitung nicht verstehen, wenden Sie sich bitte an Ihren Sauerstofflieferanten oder ggf. an das technische Personal, bevor Sie das Gerät installieren oder inbetriebnehmen – andernfalls kann es u.U. zu Verletzungen oder Schäden kommen.
- **Die Verwendung dieses Geräts ist auf Patienten beschränkt, die sich einer Sauerstofftherapie unterziehen.** Sauerstoffflaschen dürfen NUR von Patienten unter Sauerstofftherapie verwendet werden und dürfen nicht an andere Personen ausgegeben wer-

den, egal für welchen Zweck.

- Verwenden Sie keine Teile, Zubehör oder Adapter, die nicht von Sunrise Medical zugelassen sind.
- Niemals die Luftöffnungen des Geräts blockieren oder es auf eine weiche Oberfläche, wie z.B. ein Bett oder eine Couch stellen, wodurch die Luftöffnungen blockiert werden könnten. Luftöffnungen von Fusseln, Haaren u.ä. freihalten.
- Wenn das Netzkabel oder der Stecker der Sauerstoff-Füllstation beschädigt sind, die Station nicht ordnungsgemäß arbeitet, das Gerät fallen gelassen oder beschädigt oder in Wasser eingetaucht wurde, darf es nicht benutzt werden und Sie müssen einen qualifizierten Techniker zur Überprüfung und eventuellen Reparatur heranziehen.
- Wenn eine Undichtigkeit an der Sauerstoffflasche festgestellt wird, darf diese nicht verwendet werden. Stellen Sie den Drehwahlschalter am Regler auf die Position „Off“. Wenn das Leck anhält, bringen Sie die Sauerstoffflasche ins Freie und benachrichtigen Sie Ihren Atemtherapeuten oder Ihren medizinischen Fachhändler.
- Die Sauerstoff-Füllstation ist mit einem Überdruckventil ausgerüstet, um die Sicherheit des Benutzers zu gewährleisten. Die Aktivierung dieser Sicherheitsvorrichtung wird von einem extrem lauten Geräusch begleitet. Wenn dieses Geräusch auftritt, müssen Sie das Gerät abschalten und Ihren Atemtherapeuten oder medizinischen Fachhändler benachrichtigen.
- Bevor Sie die Sauerstoff-Füllstation bewegen oder an einer andern Stelle neu aufbauen, müssen Sie stets das Netzkabel vom Netz trennen. Andernfalls kann es zu Schäden am Gerät oder zu Verletzungen kommen.
- Kinder müssen in der Nähe der Sauerstoff-Füllstation immer beaufsichtigt werden. Andernfalls kann es zu Schäden am Gerät oder zu Verletzungen kommen.
- Unsachgemäße Verwendung des Netzkabels und des Steckers kann zu Verbrennungen, Feuer oder Gefahr eines elektrischen Schocks führen. Bei beschädigtem Netzkabel darf das Gerät nicht verwendet werden.
- Zur Gewährung Ihrer Sicherheit muss die Sauerstoffflasche gemäß der Verschreibung durch Ihren Arzt verwendet werden.
- Unter gewissen Umständen kann Sauerstofftherapie gefährlich sein. Vor Beginn einer Sauerstofftherapie sollten Sie einen Arzt zu Rate ziehen.

⚠ WARNUNG - WARNHINWEISE ZUR HANDHABUNG

- Die Handhabung und Füllung einer Sauerstoffflasche muss unter Anwendung größter Sorgfalt erfolgen. Volle Sauerstoffflaschen stehen unter Druck und können sich, falls fallengelassen oder anderweitig falsch gehandhabt, wie ein Projektil verhalten.
- Die Sauerstoff-Füllstation darf niemals mit einer angeschlossenen Gasflasche transportiert werden. Andernfalls können Verletzungen oder Beschädigungen resultieren.

VORSICHTSHINWEISE UND HINWEISE

VORSICHT– Nach US-Bundesgesetzen darf dieses Gerät nur von einem Arzt bzw. auf Anordnung eines Arztes verkauft werden.

VORSICHT– Dieses Zweistufen-CPAP-Gerät darf nicht in die Nähe anderer Geräte oder Vorrichtungen gebracht werden, die elektromagnetische Felder erzeugen oder anziehen. Wird das Gerät in elektromagnetische Felder größer als 10 V/m gebracht, so kann die Funktionsweise des Geräts beeinträchtigt werden. Beispiele solcher Geräte sind Defibrillatoren, Diathermia-Geräte, Handys, CB-Funkgeräte, ferngesteuerte Spielzeuge, Mikrowellenherde usw.

HINWEIS– Nicht an eine Steckdose anschließen, die von einem Wandschalter kontrolliert wird. Es sollten keine anderen Geräte in die Wandsteckdose eingesteckt werden.

HINWEIS– Der Stecker der DeVilbiss iFill Sauerstoff-Füllstation besitzt Kontaktstifte mit unterschiedlichen Breiten. Um die Gefahr eines elektrischen Schocks zu reduzieren, passt dieser Stecker nur in einer Orientierung in die Steckdose. Diese Sicherheitsvorrichtung darf nicht umgangen werden.

HINWEIS– Sunrise Medical empfiehlt, dem Patienten nach dem Aufbau der Sauerstoff-Füllstation eine volle Sauerstoffflasche zu überlassen.

CHECKLISTE FÜR DEN SAUERSTOFFLIEFERANTEN

Bevor Sie einem Benutzer eine DeVilbiss iFill Sauerstoff-Füllstation überlassen, MUSS die folgende Checkliste vervollständigt werden:

1. Überprüfen Sie alle Teile auf Transportschäden. Bei Anzeichen von Beschädigung nicht verwenden. Benachrichtigen Sie Sunrise Medical zwecks weiterer Anweisungen.
2. Vergewissern Sie sich, dass die Druckprüfung der Sauerstoffflasche noch nicht abgelaufen ist.
3. Unterweisen Sie den Benutzer im sicheren Betrieb der Sauerstoff-Füllstation und besprechen Sie ALLE Warnhinweise mit ihm.
4. Händigen Sie dem Benutzer eine Kopie dieser Bedienungsanleitung aus.

HINWEIS– Sunrise Medical empfiehlt, dem Patienten nach dem Aufbau der Sauerstoff-Füllstation eine volle Sauerstoffflasche zu überlassen und den Patienten anzuweisen, immer eine volle Sauerstoffflasche vorrätig zu halten.

EINFÜHRUNG

Diese Bedienungsanleitung soll Sie mit Ihrer DeVilbiss iFill Sauerstoff-Füllstation vertraut machen. Vergewissern Sie sich, dass Sie alle Informationen in dieser Anleitung gelesen und verstanden haben, bevor Sie die Sauerstoff-Füllstation inbetriebnehmen. Wichtige Sicherheitsmaßnahmen finden sich überall in dieser Anleitung; beachten Sie besonders alle Sicherheitsinformationen. Bei Fragen wenden Sie sich bitte an Ihren Sunrise Medical/DeVilbiss Fachhändler. **HINWEIS**– Wenn in dieser Anleitung von einer Gasflasche gesprochen wird, bezieht sich dies immer auf eine Sauerstoffflasche.

VERWENDUNGSZWECK

Die Sauerstoff-Füllstation, Modell 535I, dient dazu, Sauerstoff unter Druck für die Befüllung von Sauerstoffflaschen zur Verwendung durch ambulante Patienten zu liefern. Das Gerät liefert Sauerstoff der Konzentration 93 % (± 3 %). Das Gerät kann zuhause, in Altenheimen, Krankenhäusern usw. eingesetzt werden.

WICHTIGE TEILE

DEVILBISS IFILL SAUERSTOFF-FÜLLSTATION (ABBILDUNGEN A UND B)

1. Sauerstoff-Füllanschluss (in der Anleitung als Füllanschluss bezeichnet)
2. Sauerstoff-Füllanschluss-Abdeckung/Gasflaschenadapter (in der Anleitung als Füllanschluss-Abdeckung oder Gasflaschenadapter bezeichnet)
3. Sauerstoff-Füllanschluss-Ring (in der Anleitung als Füllanschluss-Ring bezeichnet)
4. Anleitung
5. Anzeigelampen
 - a. LED Wartung erforderlich (Rot)
 - b. Licht Standby (Grün)
 - c. Licht Voll (Grün)
 - d. LED Wird gefüllt (Grün)
6. Start/Stop-Schalter
7. Flaschenauflage
8. Abgesicherter Netzeingang
9. Vorderer Handgriff
10. Hinterer Handgriff
11. Aussparung für Tragegriff
12. Luftfilter (2 – ein Filter auf jeder Seite)
13. Stundenzähler - hinter dem Filter auf der Seite mit den Anzeigelampen (rechte Seite)

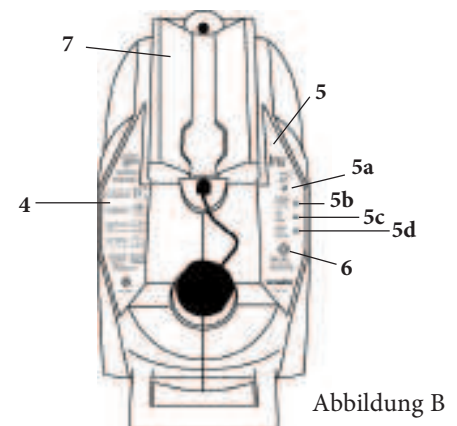
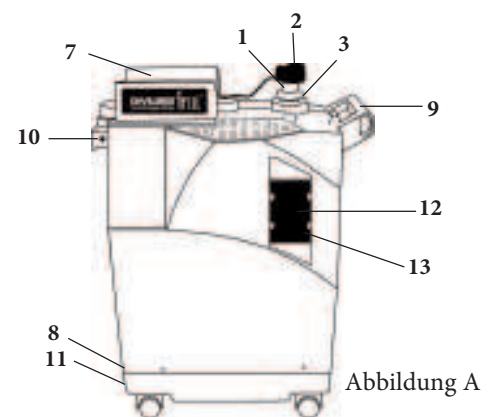

IFILL-SAUERSTOFFFLASCHE UND REGLER (ABBILDUNG C)

1. Drehwahlschalter
2. Nippelanschluss
3. Datum der Druckprüfung – Einzelheiten können Sie von Ihrem Atemtherapeuten oder dem Hersteller der Sauerstoffflasche erhalten.
4. Kanülenstutzen

ZUBEHÖR/ERSATZTEILE

- | | |
|----------------------------------|--|
| 1. Luftfilter | 535D-605 (6 Filter) |
| 2. Netzsicherung | 535I-610 |
| 3. iFill-Sauerstoffflasche | Überprüfen Sie Tabelle-Sauerstoffflasche |

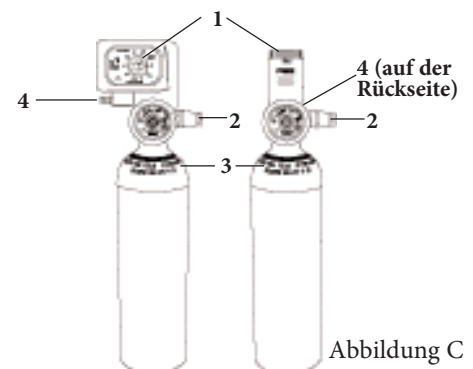

Sauerstoffflasche der Serie PD1000A iFill mit integrierter PulseDose-Sparvorrichtung

Sauerstoffflasche der Serie 535-CF iFill mit Continuous-Flow-Regler

EINRICHTUNG

HINWEIS– Stellen Sie die DeVilbiss iFill Sauerstoff-Füllstation vor der ersten Inbetriebnahme am gewünschten Ort auf.

WAHL EINES AUFSTELLPLATZES

⚠ WARNUNG

Um eine ausreichende Luftströmung zu gewährleisten muss die Sauerstoff-Füllstation wenigstens 15 cm (6") von Wänden, Vorhängen und Möbeln entfernt aufgestellt werden.

Stellen Sie die Sauerstoff-Füllstation nicht neben Heizgeräten, Heizkörpern oder Heißluftöffnungen auf. Halten Sie die Sauerstoff-Füllstation wenigstens 1,6m (5') von heißen Zündquellen oder offenen Flammen entfernt.

Nicht in einem Schrank verwenden.

Nicht an einem Ort verwenden, an dem die Luft mit Kohlenmonoxid verunreinigt werden kann, da dies die Lebensdauer des Gerätes verkürzen kann (d.h. in der Nähe von laufenden Benzinmotoren, Öfen oder Heizungen).

TRANSPORT DER DEVILBISS IFILL SAUERSTOFF-FÜLLSTATION

⚠ WARNUNG

Die Sauerstoff-Füllstation darf niemals mit einer angeschlossenen oder auf ihr befindlichen Sauerstoffflasche transportiert werden; andernfalls können Verletzungen oder Beschädigungen resultieren.

VORSICHT– Beim Transport der DeVilbiss iFill Sauerstoff-Füllstation ist darauf zu achten, dass das Gerät und die Anschlüsse nicht mit Hindernissen kollidieren. Andernfalls könnte es zu Schäden an der Sauerstoff-Füllstation kommen.

Es gibt drei (3) verschiedene Möglichkeiten, um die DeVilbiss iFill Sauerstoff-Füllstation sicher zu transportieren (Abbildung 1):

1. Ziehen oder drücken Sie das Gerät auf seinen Laufrollen mit Hilfe des vorderen Handgriffs. Bewegen Sie sich dabei in einer geradlinigen Richtung vom vorne nach hinten, um das seitliche Umkippen des Geräts zu verhindern. Halten Sie das Gerät an, wenn Sie die Richtung ändern möchten.
2. Tragen Sie das Gerät, wobei der vordere und der hintere Handgriff gleichzeitig verwendet werden.
3. Tragen Sie das Gerät unter Verwendung des vorderen Griffs und der Aussparung unter der Rückseite des Bodens.



Abbildung 1

CHECKLISTE ZUM BETRIEB DER DEVILBISS IFILL SAUERSTOFF-FÜLLSTATION

HINWEIS– Bei jeder Befüllung einer Sauerstoffflasche mit Hilfe der Sauerstoff-Füllstation sind folgende Schritte zu vervollständigen:

1. Überprüfen Sie das Datum der Druckprüfung (**siehe Abbildung C, 3**) – Sauerstoffflaschen aus Aluminium müssen alle fünf (5) Jahre geprüft werden. Einzelheiten können Sie von Ihrem Atemtherapeuten oder dem Hersteller der Sauerstoffflasche erhalten.

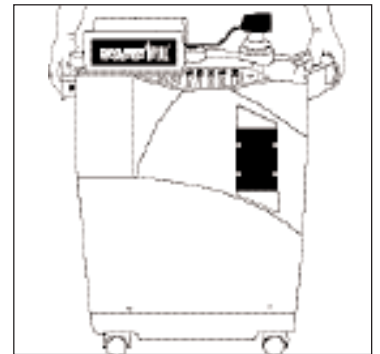
HINWEIS– Sauerstoffflaschen, die in den letzten fünf (5) Jahren nicht geprüft wurden, dürfen nicht gefüllt werden. Wenden Sie sich für Austauschteile an Ihren Fachhändler.

2. Führen Sie die Vorfüllinspektion der Sauerstoffflasche durch, indem Sie die unten beschriebene äußerliche Prüfung der iFill-Sauerstoffflasche vornehmen.

⚠ WARNUNG

Verwenden Sie **NUR** Sauerstoffflaschen mit einem Füllanschluss für die DeVilbiss iFill Sauerstoff-Füllstation.

Alle Gasflaschen müssen vor der Befüllung inspiziert werden – andernfalls kann es zu Verletzungen oder Schäden kommen.

ÄUßERLICHE UNTERSUCHUNG DER IFILL-SAUERSTOFFFLASCHE

1. Untersuchen Sie die Außenseite der Gasflasche in Bezug auf die folgenden Zustände und tauschen Sie die Zylinder bei deren Vorliegen aus:
 - a) Dellen oder Beulen
 - b) Zündstellen
 - c) Öl oder Schmierfett
 - d) Andere Anzeichen von Beschädigungen, die eine Gasflasche zur Verwendung ungeeignet

- oder nicht sicher erscheinen lassen.
2. Untersuchen Sie die Flasche auf Anzeichen von Feuer- oder Wärmeschäden. Dazu gehören u.a. Verkohlungen oder Blasenbildung des Lacks oder anderer Schutzbezüge oder die Aktivierung von wärmeempfindlichen Indikatoren. Bei Vorliegen von Feuer- oder Wärmeschäden ist die Gasflasche auszutauschen.
 3. Inspizieren Sie den Sauerstoff-Füllanschluss in Bezug auf folgende Zustände:
 - a) Schmutz, Öl oder Schmierfett
 - b) Sichtbare Anzeichen von Beschädigung
 - c) Anzeichen von Korrosion im Innern des Ventils
 - d) Anzeichen von übermäßiger Wärmeeinwirkung oder Feuerschäden
- Beim Vorliegen dieser Schäden darf die Sauerstoffflasche nicht verwendet werden; benachrichtigen Sie Ihren Atemtherapeuten.

BETRIEB

ANSCHLUSS DER IFILL-SAUERSTOFFFLASCHE AN DIE DEVILBISS IFILL SAUERSTOFF-FÜLLSTATION

⚠ GEFAHR

Feuergefahr. Nicht schmieren. Achten Sie darauf, dass Öl oder Schmierfett von Ihren Händen oder anderen Quellen nicht mit dem Regler oder dem Ventilanschluss in Berührung kommt.

Diese Lösungen sind u.U. entzündlich und können zu Verletzungen führen.

⚠ WARNUNG

Die Anschlüsse an der Sauerstoff-Füllstation dürfen NICHT modifiziert werden. Verwenden Sie keinerlei Werkzeuge zum Anschluss oder zur Trennung von Sauerstoffflasche und Sauerstoff-Füllstation.

Andernfalls können ernste Verletzungen oder Beschädigungen resultieren.

Sauerstoffflaschen nicht fallen lassen. Benutzen Sie zur Handhabung und zum Transport von Sauerstoffflaschen immer beide Hände. Andernfalls können ernste Verletzungen oder Beschädigungen resultieren.

HINWEIS– Nehmen Sie Bezug auf die ALLGEMEINEN GEFAHREN- UND WARNHINWEISE und auf die WARNHINWEISE ZUR HANDHABUNG in dieser Anleitung.

1. Verbinden Sie das Netzkabel mit der Wandsteckdose.
2. Stellen Sie den Drehwahlschalter auf der Gasflasche auf die Position „Off“.
3. Entfernen Sie die Abdeckung des Sauerstoff-Füllanschlusses vom Füllanschluss.
4. Positionieren Sie die Gasflasche über der Flaschenauflage, so dass der Nippelanschluss der Sauerstoffflasche und der Füllanschluss aufeinander ausgerichtet sind. Drücken Sie auf die Gasflasche bis sie hörbar einrastet (Abbildung 2.) **HINWEIS**—Bei Verwendung der kleineren Gasflaschen der Größen M4 und M6 muss die Abdeckung des Sauerstoff-Füllanschlusses/Gasflaschenadapter zur Unterstützung der Gasflasche in die Flaschenauflage gelegt werden. Bei Verwendung der größeren Gasflaschen der Größen ML6, C, D oder E ist der Sauerstoff-Füllanschluss/Gasflaschenadapter nicht erforderlich und kann zur Seite überhängen.

FÜLLEN DER IFILL-SAUERSTOFFFLASCHE

HINWEIS– Gasflasche während des Füllens nicht benutzen.

HINWEIS– Nehmen Sie Bezug auf die ALLGEMEINEN GEFAHREN- UND WARNHINWEISE und auf die WARNHINWEISE ZUR HANDHABUNG in dieser Anleitung.

1. Achten Sie darauf, dass die Sauerstoff-Füllstation eingestöpselt ist.
2. Stellen Sie sicher, dass die Gasflasche fest mit der Sauerstoff-Füllstation verbunden ist. Siehe Abschnitt Anschluss der iFill-Sauerstoffflasche an die DeVilbiss iFill Sauerstoff-Füllstation.
3. Drücken Sie den Start/Stopp-Schalter auf dem Bedienfeld (Abbildung 3).
4. Die folgenden Ereignisse sollten sich abspielen:
 - a. Das grüne Licht WIRD GEFÜLLT leuchtet, während die Gasflasche gefüllt wird (siehe Füllzeiten für iFill-Sauerstoffflaschen).
 - b. Das grüne Licht VOLL leuchtet, wenn die Gasflasche voll ist. Gehen Sie auf den Abschnitt Abnehmen der iFill-Sauerstoffflasche vor.

HINWEIS– Wenn das rote Licht WARTUNG ERFORDERLICH leuchtet und ein akustischer Alarm ertönt, gehen Sie auf den Abschnitt Fehlersuche in dieser Bedienungsanleitung vor.



Abbildung 2



Abbildung 3

ERLÄUTERUNG DER ANZEIGELAMPEN

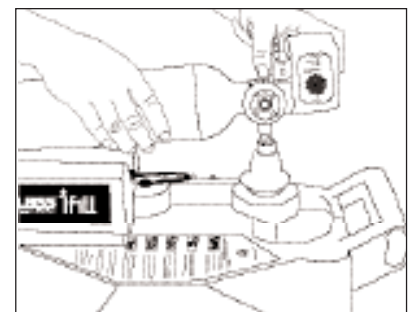
FARBE DER ANZEIGELAMPE	STATUS DER SAUERSTOFF-FÜLLSTATION	WIRKUNG
Keine	Sauerstoff-Füllstation ist nicht eingestöpselt.	Keine
Standby (Grün)	Sauerstoff-Füllstation ist zur Befüllung von Sauerstoffflaschen einsatzbereit.	Das Befüllen der Gasflasche hat noch nicht begonnen.
Wird gefüllt (Grün)	Die Sauerstoff-Füllstation ist eingeschaltet und die Gasflasche wird gefüllt.	Gasflasche wird gefüllt
Voll (Grün)	Gasflasche ist voll.	Gasflasche abnehmen.
Wartung (Rot) und akustischer Alarm	Die Sauerstoff-Füllstation ist eingeschaltet, aber die Gasflasche wird aufgrund einer internen Störung nicht gefüllt.	Sunrise Medical Fachhändler benachrichtigen.

ABNEHMEN DER IFILL-SAUERSTOFFFLASCHE

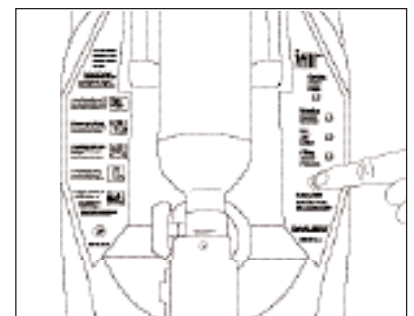
⚠ WARNUNG

Die Anschlüsse an der Sauerstoff-Füllstation dürfen NICHT modifiziert werden. Die Anschlüsse dürfen niemals geschmiert werden. Verwenden Sie keinerlei Werkzeuge zum Anschluss oder zur Trennung von Sauerstoffflasche und Sauerstoff-Füllstation. Andernfalls können ernste Verletzungen und/oder Beschädigungen resultieren.

Die Handhabung und Füllung einer Sauerstoffflasche muss unter Anwendung größter Sorgfalt erfolgen. Volle Sauerstoffflaschen stehen unter Druck und können sich, falls fallengelassen oder anderweitig falsch gehandhabt, wie ein Projektil verhalten.

HINWEIS– Nehmen Sie Bezug auf die ALLGEMEINEN GEFAHREN- UND WARNHINWEISE und auf die WARNHINWEISE ZUR HANDHABUNG in dieser Anleitung.

- Nehmen Sie die volle Sauerstoffflasche ab, indem Sie den Füllanschlussring unter dem Gasflaschennippelanschluss nach unten drücken, während Sie die Gasflasche mit der anderen Hand fest halten (Abbildung 4).
- Heben Sie die Gasflasche an, um sie vom Sauerstoff-Füllanschluss abzunehmen. Nach einer kurzen Verzögerung leuchtet das grüne Standby-Licht.
- Nachdem die Gasflasche abgenommen worden ist, tritt kurzzeitig Sauerstoff aus dem Füllanschluss aus. Dies ist u.U. von einem Geräusch der ausströmenden Luft begleitet. Das ist normal.
- Führen Sie einen (1) der folgenden Schritte durch:
 - Füllen Sie ein andere Sauerstoffflasche, falls gewünscht. Verwenden Sie die Checkliste zum Betrieb der DeVilbiss iFill Sauerstoff-Füllstation.
 - Setzen Sie die Abdeckung des Sauerstoff-Füllanschlusses auf den Füllanschluss.

HINWEIS– Die Abdeckung des Sauerstoff-Füllanschlusses sollte immer aufgesetzt werden, wenn keine Flaschen gefüllt werden.



Abbildung 4

EINSTELLEN DES DREHWAHLSCHALTERS DER IFILL-SAUERSTOFFFLASCHE AUF DIE VORGESCHRIEBENE EINSTELLUNG

- Verbinden Sie die Nasenkanüle mit dem Kanülenstutzen der iFill-Sauerstoffflasche.
- Stellen Sie den Drehwahlschalter auf die von Ihrem Arzt verschriebene Einstellung in L/min.

⚠ WARNUNG

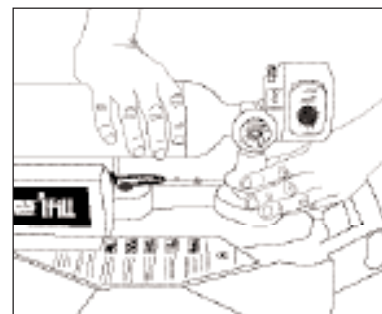
Ändern der L/min-Einstellung auf dem Drehwahlschalter beeinflusst die abgegebene Sauerstoffmenge; die L/min.- Einstellung DARF NICHT geändert werden, es sei denn, Sie wurden von Ihrem Arzt entsprechend angewiesen.

- Setzen Sie den Drehwahlschalter auf die Position „OFF“, um den Sauerstofffluss abzuschalten.

FEHLERSUCHE

Die folgende Fehlersuchtable soll Ihnen bei der Analyse und Korrektur kleinerer Systemstörungen behilflich sein. Wenn die empfohlenen Maßnahmen keine Abhilfe bringen, wenden Sie sich bitte an Ihren Sunrise Medical/DeVilbiss Fachhändler. Unternehmen Sie bitte keine anderen Wartungsversuche.

⚠ WARNUNG

Um die Gefahr von elektrischem Schock zu verhindern, darf das Gehäuse nicht abgenommen werden. Es darf nur von qualifizierten Technikern von Sunrise Medical/DeVilbiss abgenommen werden.

DEVILBISS iFILL SAUERSTOFF-FÜLLSTATION

PROBLEM	LÖSUNG
Anzeigelampen leuchten nicht.	<ol style="list-style-type: none"> 1. Überprüfen Sie, dass die Sauerstoff-Füllstation ordnungsgemäß an die Wandsteckdose angeschlossen ist. 2. Vergewissern Sie sich, dass die Sicherung im Netzeingangsmodul nicht offen ist. 3. Leuchten die Anzeigelampen jetzt immer noch nicht, wenden Sie sich bitte an Ihren Sunrise Medical/DeVilbiss Fachhändler.
Rote Lampe leuchtet.	<ol style="list-style-type: none"> 1. Achten Sie darauf, dass die iFill-Sauerstoffflasche korrekt angeschlossen ist. 2. Drücken Sie auf den Start/Stop-Schalter. Leuchtet das rote Licht weiterhin, wenden Sie sich bitte an Ihren Sunrise Medical/DeVilbiss Fachhändler. 3. Wenn das rote Licht während des Füllvorgangs aufleuchtet, überprüfen Sie, dass die Sauerstoffflasche korrekt angeschlossen ist. Entfernen Sie die Gasflasche und installieren Sie sie erneut. Achten Sie darauf, dass der Drehwahlschalter auf der Gasflasche auf die Position „Off“ eingestellt ist. Drücken Sie den Start/Stop-Schalter, um das rote Licht auszuschalten, und drücken Sie den Schalter erneut, um den Flaschenfüllvorgang wieder zu starten. Leuchtet das rote Licht während des Füllvorgangs erneut auf, wenden Sie sich bitte an Ihren Sunrise Medical/DeVilbiss Fachhändler.
Übermäßig lange Füllzeiten ODER das grüne Licht WIRD GEFÜLLT bleibt an.	<ol style="list-style-type: none"> 1. Achten Sie darauf, dass der Drehwahlschalter an der iFill-Sauerstoffflasche auf die Position „OFF“ eingestellt ist. 2. Überprüfen Sie die Füllzeiten auf der Tabelle Typische Füllzeiten für Sauerstoffflaschen. 3. Überprüfen Sie, dass die Gasflasche korrekt angeschlossen ist: Drücken Sie auf den Start/Stop-Schalter, um in den Zustand Standby zurückzugehen. Entfernen Sie die Gasflasche und installieren Sie sie erneut. Drücken Sie auf den Start/Stop-Schalter, um mit dem Füllen der Gasflasche zu beginnen. 4. Besteht das Problem weiterhin, wenden Sie sich bitte an Ihren Sunrise Medical/DeVilbiss Fachhändler zwecks Service.

iFILL-SAUERSTOFFFLASCHE/REGLER

PROBLEM	LÖSUNG
Pfeifendes Geräusch aus der iFill-Sauerstoffflasche	<ol style="list-style-type: none"> 1. Drehen Sie den Drehwahlschalter auf die Position „OFF“. 2. Hält das Pfeifgeräusch an, wenden Sie sich bitte an Ihren Sunrise Medical/DeVilbiss Fachhändler.
Die iFill-Sauerstoffflasche ist eingeschaltet, aber es wird kein Sauerstoff abgegeben.	<ol style="list-style-type: none"> 1. Füllen Sie die Gasflasche auf. 2. Überprüfen Sie, dass die Kanülenschläuche gerade ausgerichtet und nicht abgequetscht ist. Bei Beschädigung Kanülenschläuche austauschen. 3. Wenden Sie sich an Ihren Sunrise Medical/DeVilbiss Fachhändler zwecks Service.

TYPISCHE FRAGEN UND ANTWORTEN

FRAGE: Warum macht das iFill-Gerät ein „Pop“-Geräusch, wenn ich die Gasflasche abnehme?

ANTWORT: Das „Pop“-Geräusch wird durch den entweichenden Überdruck verursacht, wodurch die Installation der nächsten Gasflasche erleichtert wird.

FRAGE: Warum darf das Verbindungsteil nur mit einem sauberen, trockenen, fusselfreien Tuch und nur bei Bedarf gereinigt werden?

ANTWORT: Reinigungslösungen sind u.U. entzündlich und/oder können die Gasflasche kontaminieren.

FRAGE: Warum kann ich meine alten Gasflaschen nicht mit dem iFill-Gerät verwenden?

ANTWORT: Das iFill-Gerät besitzt gemäß FDA-Auflage einen speziellen Anschluss und andere Gasflaschen sind deshalb nicht kompatibel.

REINIGUNG UND WARTUNG**FILTER FÜR DIE DEVILBISS iFILL SAUERSTOFF-FÜLLSTATION**

VORSICHT– Die Sauerstoff-Füllstation darf ohne installierte Filter nicht betrieben werden.

HINWEIS– Die DeVilbiss iFill Sauerstoff-Füllstation besitzt zwei (2) Filter, jeweils einen auf beiden Seiten des Gehäuses (ABBILDUNG A).

HINWEIS– Führen Sie dieses Verfahren wenigstens EINMAL WÖCHENTLICH durch.

1. Ziehen Sie das Netzkabel der Sauerstoff-Füllstation aus der Steckdose.
2. Entfernen Sie die Filter.
3. Reinigen Sie die Filter mit einem Staubsauger oder waschen Sie sie in warmem Seifenwasser und spülen Sie sie gründlich aus.
4. Lassen Sie die Filter vor dem Wiedereinbau gründlich trocknen.

AUSSENGEHÄUSE**⚠ WARNUNG**

Gefahr des elektrischen Schocks: Ziehen Sie zur Reinigung der DeVilbiss iFill Sauerstoff-Füllstation das Netzkabel aus der Steckdose. Entfernen Sie nicht das Gehäuse der Sauerstoff-Füllstation. Das Gehäuse darf nur von einem qualifizierten Techniker von Sunrise Medical/DeVilbiss abgenommen werden. Tragen Sie Flüssigkeiten nicht direkt auf das Gehäuse auf und verwenden Sie keine Lösungsmittel oder Reinigungsmittel auf Petroleumbasis.

1. Reinigen Sie das Gehäuseäußere mit einem Lappen oder Schwamm, der mit einem milden Haushaltsreiniger befeuchtet wurde und wischen Sie es trocken.
2. Reinigen Sie das Verbindungsteil nur bei Bedarf mit einem sauberen, trockenen fussselfreien Tuch.

SPEZIFIKATIONEN**DEVILBISS IFILL SAUERSTOFF-FÜLLSTATION**

Betriebstemperatur:5 °C bis 35 °C
Betriebsluftfeuchtigkeit:15 bis 95% relative Luftfeuchtigkeit, nicht kondensierend
Betriebshöhe über dem Meer:0 bis 2000 Meter
Lagerungstemperatur:-40 °C bis +60 °C
Lagerungsfeuchtigkeit:10 bis 95 % relative Luftfeuchtigkeit, nicht kondensierend
Elektrische Nennleistung:230 V~ 50 Hz 2,0 Amp; 220 V~ 60 Hz 2,7 Amp
Betriebsspannung:187 – 264 V~ 50/60 Hz
Leistung:360 Watt (durchschnittlich)
Sauerstoffreinheit:93 % O ₂ ± 3 %
Abmessungen: (inkl. Laufrollen) ohne Gasflasche:31,1 cm Breite x 72,4 cm Höhe x 57,15 cm Tiefe (12,25"W x 28,5"H x 22,5"D)
Gewicht:30 kg (66 lbs)
Frachtgewicht:34,5 kg (76 lbs)
Dieses Gerät ist als nicht-geschütztes Gerät gemäß EN60601-1 klassifiziert:IPX0
Genehmigungen (nur 50 Hz) EN60601-1:TUV

TYPISCHE FÜLLZEITEN FÜR IFILL-SAUERSTOFFFLASCHEN

HINWEIS– Alle Füllzeiten sind nur ungefähre Füllzeiten und können je nach Höhe über dem Meer und Umgebungsbedingungen variieren.

Typische Füllzeiten für Gasflaschen von leer auf 138 ± 13,8 bar (2.000 ± 200 psig) :

M4 (0.7L)	60 Minuten	C (1.8L)	130 Minuten
M6 (1.0L)	75 Minuten	D (2.9L)	215 Minuten
ML6 (1.2L)	90 Minuten	E (4.7L)	350 Minuten

HINWEIS– Wenn das Gerät außerhalb der angegebenen Betriebsparameter betrieben wird, kann es zu Leistungsverlusten kommen.

KONFORMITÄTSERKLÄRUNG

Hersteller:	Sunrise Medical Respiratory Products Division
Adresse:	100 DeVilbiss Drive Somerset, PA 15501-2125 USA
Produkttyp:	DeVilbiss' iFill™ Sauerstoff-Füllstation
Typ, Modell:	535 Serie Sauerstoffkonzentrator

Hiermit erklären wir, dass das oben genannte Produkt den Anforderungen der EU-Richtlinie 93/42/EWG entspricht, und bescheinigen folgendes:

Klasse:	Ila, Vorschrift 9
Angewandte Qualitätssystem-Normen:	ISO13485:2003
Benachrichtigte Körperschaft:	TÜV NORD

MDD:	Anhang II angewandt
Angewandte Sicherheitsnormen:	EN60601-1:1990+A1+A2+A13
EMC Entsprechung mit:	EN 60601-1-2:2001
Autorisierter Vertreter:	Sunrise Medical Ltd. Sunrise Business Park High Street Wollaston, West Midlands DY8 4PS ENGLAND 44-138-444-6688



*Eingetragen beim dem U.S. Patent and Trademark Office sowie in anderen Ländern.